

MÉTIER INITIATION LOOM

SEMI-ASSEMBLÉ / PARTIALLY ASSEMBLED

No. 1008

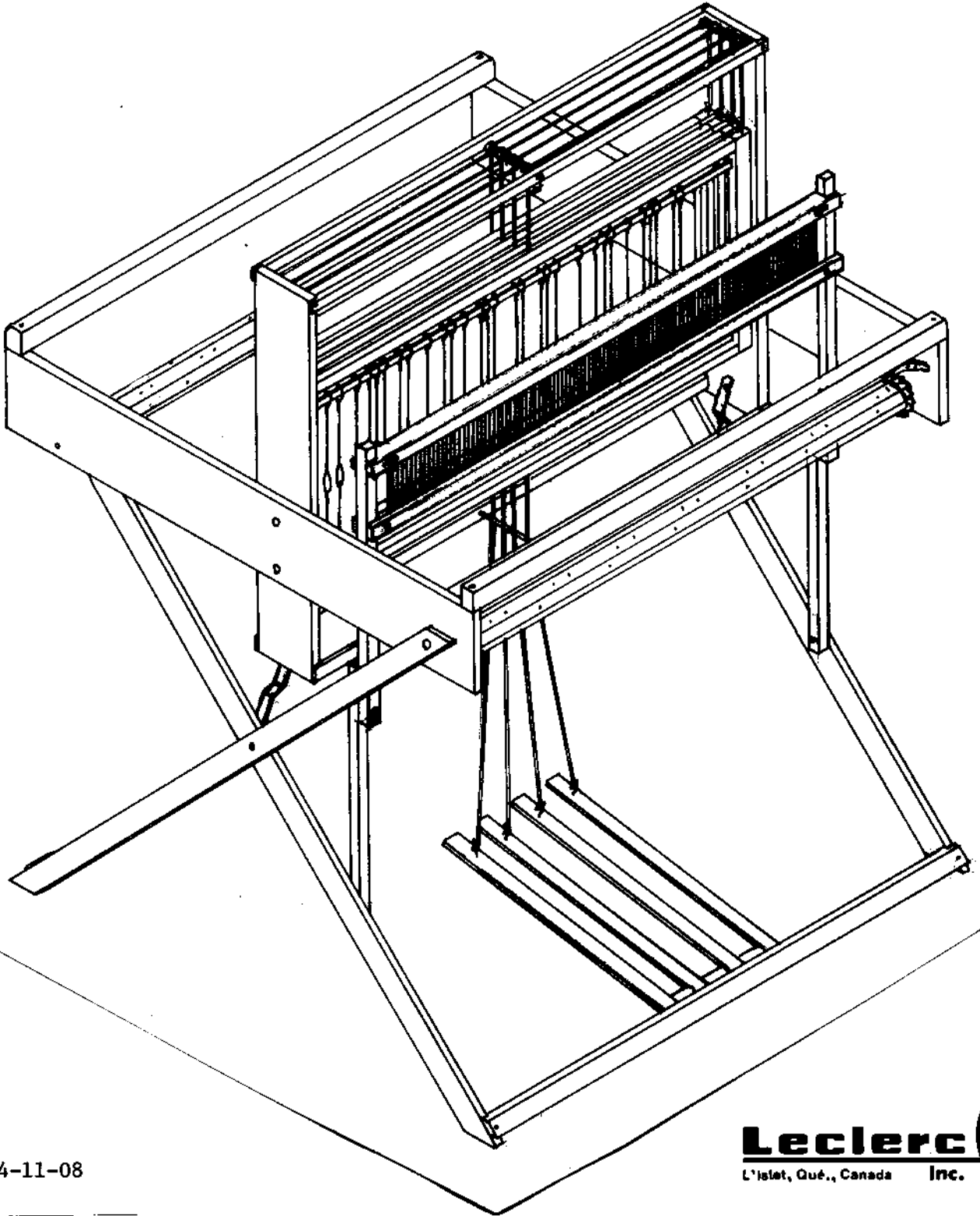

1984-11-08

Leclerc 
L'Islet, Qué., Canada Inc.

Pour toute pièce de réparation, nous vous conseillons de consulter votre agent local.

PIÈCES

- 2 pattes côté droit assemblées
- 2 pattes côté gauche assemblées
- 2 épées assemblées
- 1 côté droit de la base (avec cliquets)
- 1 côté gauche de la base
- 2 poitrinières
- 1 ensouple avant (avec levier)
- 1 ensouple arrière
- 1 chapeau du battant (avec écrous-papillons)
- 1 semelle du battant (avec écrous carrés)
- 1 traverse inférieure arrière
- 1 traverse avant assemblée (avec pédalier)

- 1 tête assemblée (avec cadres à lames)
- 1 peigne (ros)
- 8 supports d'aiguilles
- 2 baguettes d'enroulage
- 2 barres de fer
- 2 baguettes d'encroix
- 1 réglette
- 4 cordes à maillons de 53" (1,35 m)
- 4 cordes à maillons de 39" (1 m)
- 1 tournevis
- 1 manivelle
- Aiguilles de broche
- 1 corde de coton de 5 verges (4,5 m)
- 2 cordes de nylon de 10 verges (9,2 m)
- 1 crochet à fil
- 1 sac de boulons

Le sac de boulons comprend:

- 2 vis à tête ronde socket No. 14
de 2" (50 mm)
- 4 vis à tête plate socket No. 14
de 2" (50 mm)
- 10 vis à tête ronde No. 12 de 1½" (38 mm)

- 2 vis de mécanique à tête ronde rainurée
de ¼" x 1½" (6 mm x 38 mm)
- 4 rondelles d'acier de ¼" (6 mm)
- 16 crochets pour supports d'aiguilles
- 2 ferrures stabilisatrices

For any replacement part, please contact your local dealer.

PARTS

- 2 assembled right side legs
- 2 assembled left side legs
- 2 assembled swords
- 1 right side (with ratchet pawls)
- 1 left side
- 2 breast beams
- 1 cloth beam (with lever)
- 1 warp beam
- 1 batten handtree (with wing nuts)
- 1 batten sley (with square nuts)
- 1 lower back cross-member
- 1 assembled lower front cross-member
(with treadle-set)
- 1 assembled frame (with harnesses)
- 1 reed
- 8 heddle supports
- 2 beam sticks
- 2 warp rods
- 2 lease sticks
- 1 flat shuttle
- 4 linked-loop cords, 53" (1.35 m) long
- 4 linked-loop cords, 39" (1 m) long
- 1 screwdriver
- 1 crank
- Wire heddles
- 1 cotton cord, 5 yards (4.5 m) long
- 2 nylon cords, 10 yards (9.2 m) long
- 1 threading hook
- 1 hardware bag

The hardware bag includes:

- 2 socket round-headed screws No. 14,
2" (50-mm) long
- 4 socket flat-headed screws No. 14,
2" (50-mm) long
- 10 round-headed screws No.12, 1½" (38-mm)

- 2 round-headed stove bolts, ¼" x 1½"
(6-mm x 38-mm) long
- 4 steel washers, ¼" (6-mm) long
- 16 heddle-support hooks
- 2 stabilizing iron fittings

INSTRUCTIONS D'ASSEMBLAGE

ASSEMBLY INSTRUCTIONS

Séparer les épées en les glissant l'une contre l'autre. (Fig. 1)

With a sliding motion, disjoin the swords. (Fig. 1)

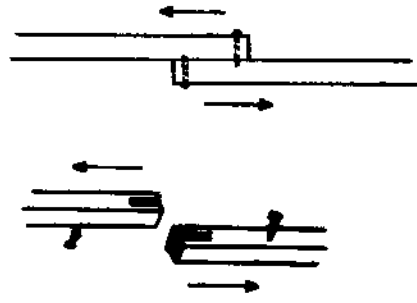

Fig. 1

Placer les pattes assemblées du métier à plat sur le plancher. Les sections inférieures des épées C1 et C2 doivent être vers l'intérieur et les vis doivent être sur le dessus des sections C1 et C2.

Place the assembled legs on the floor. The lower sword sections C1 and C2 must face towards the inside and the screws must be on the upper side of sections C1 and C2.

Fixer les sections inférieures des épées C1 et C2 aux pattes intérieures (avec fiches de métal) B1 et B2 à l'aide de vis à tête ronde No. 12 de 1½" (38 mm). (Fig. 2)

Using 1½" (38-mm) round-headed screws No. 12, affix sword lower sections C1 and C2 to inner legs B1 and B2 (with metal studs) (Fig. 2)

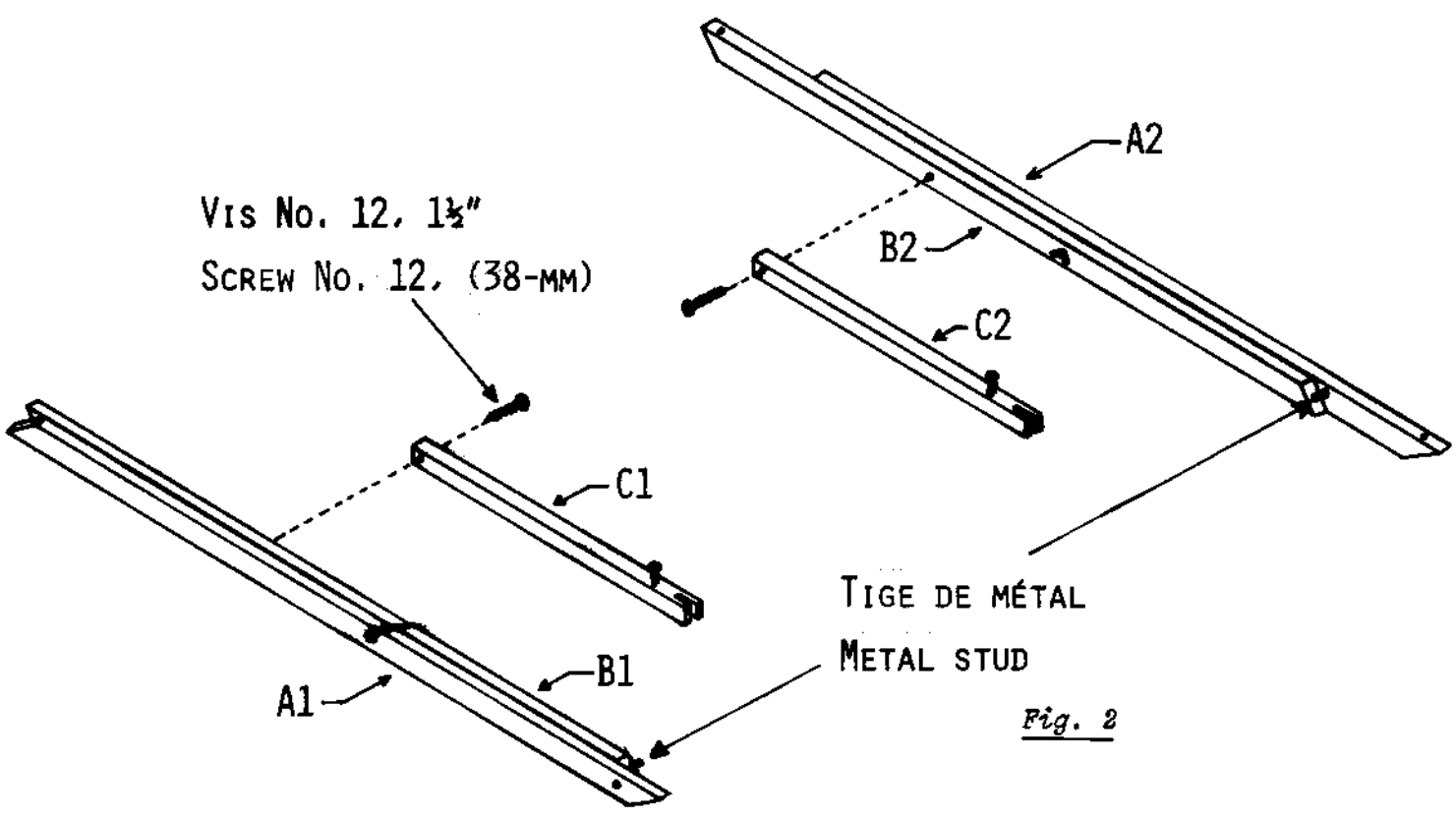

Fig. 2

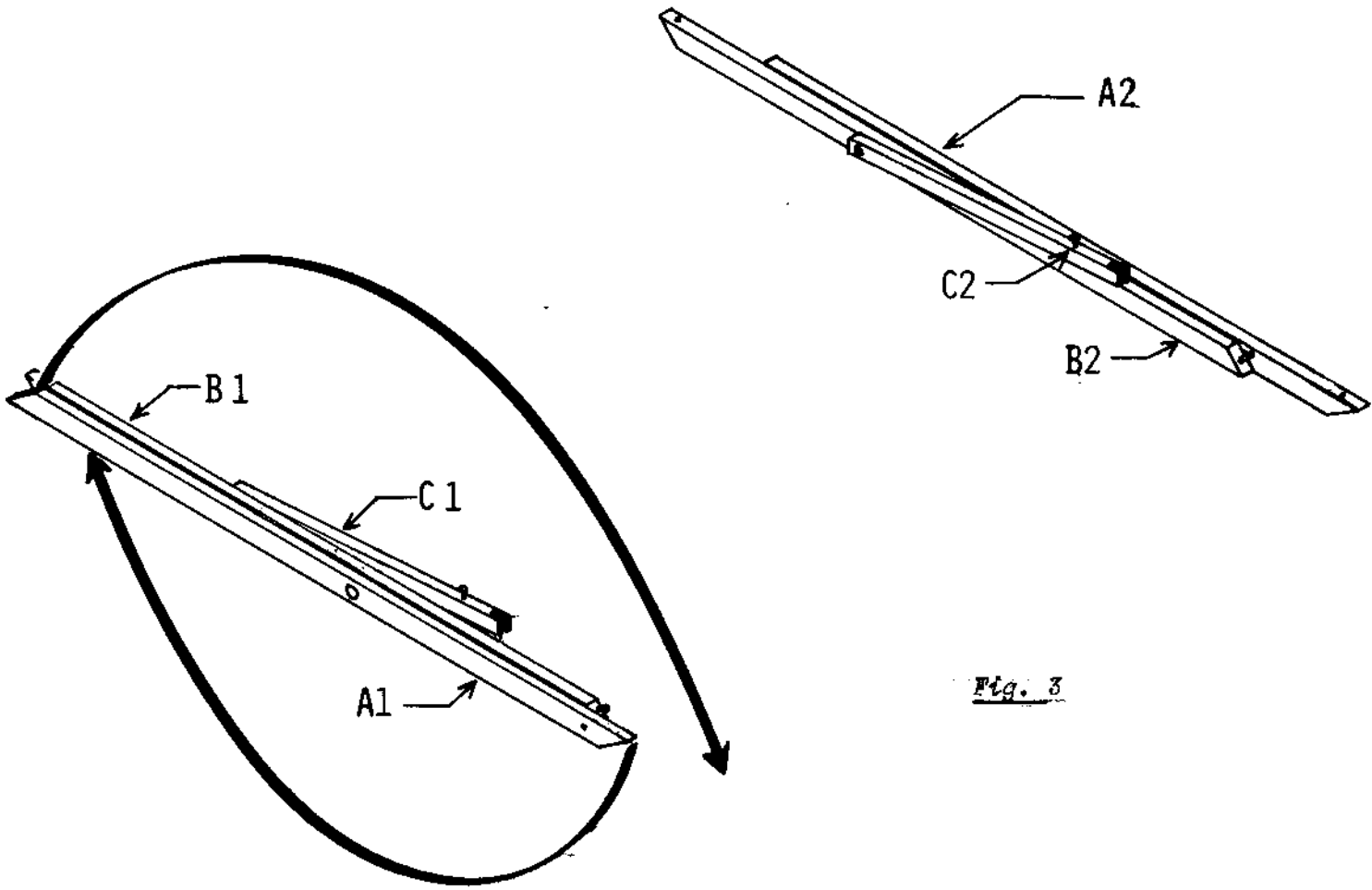

Fig. 3

Faire pivoter les pattes extérieures A1 et A2 pour un demi-tour. La face des pattes extérieures A1 et A2 ayant un trou se retrouve donc sur le dessus. (Fig. 3)

Pivot outer legs A1 and A2 for a half-turn. The upper sides of outer legs A1 and A2, with one hole, will then be on top. (Fig.3)

Fixer la traverse avant D (avec le pédalier) aux pattes intérieures B1 et B2 à l'aide de vis à tête ronde No. 12 de 1½" (38 mm). (Fig. 4)

Using two 1½" (38-mm) round-headed screws No. 12, affix the front cross-member D (with the treadle-set) to inner legs B1 and B2. (Fig. 4)

Fixer la traverse arrière E aux pattes extérieures A1 et A2 à l'aide de vis à tête ronde No. 12 de 1½" (38 mm). (Fig. 4)

Using two 1½" (38-mm) round-headed screws No. 12, affix the back cross-member E to outer legs A1 and A2. (Fig. 4)

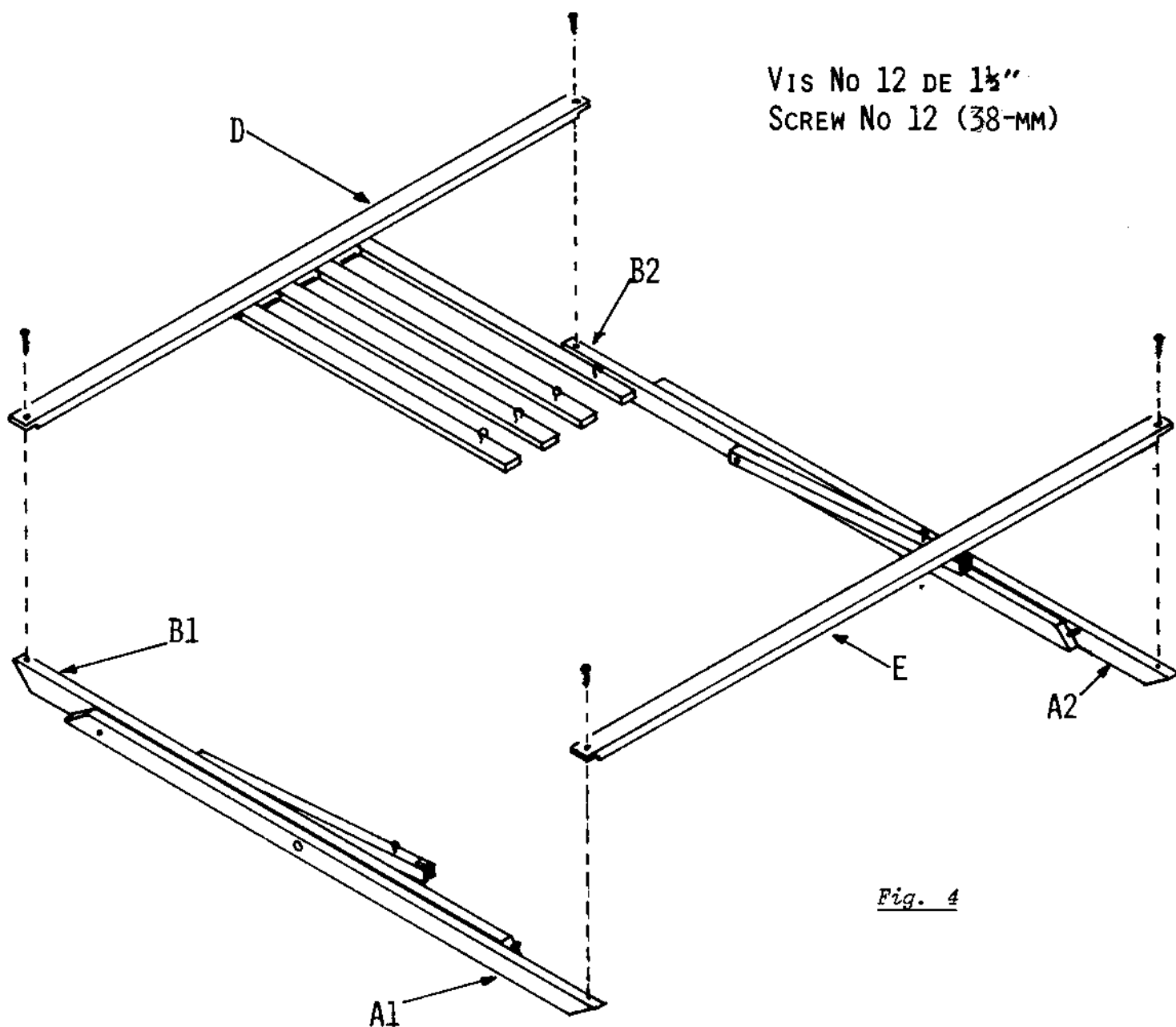
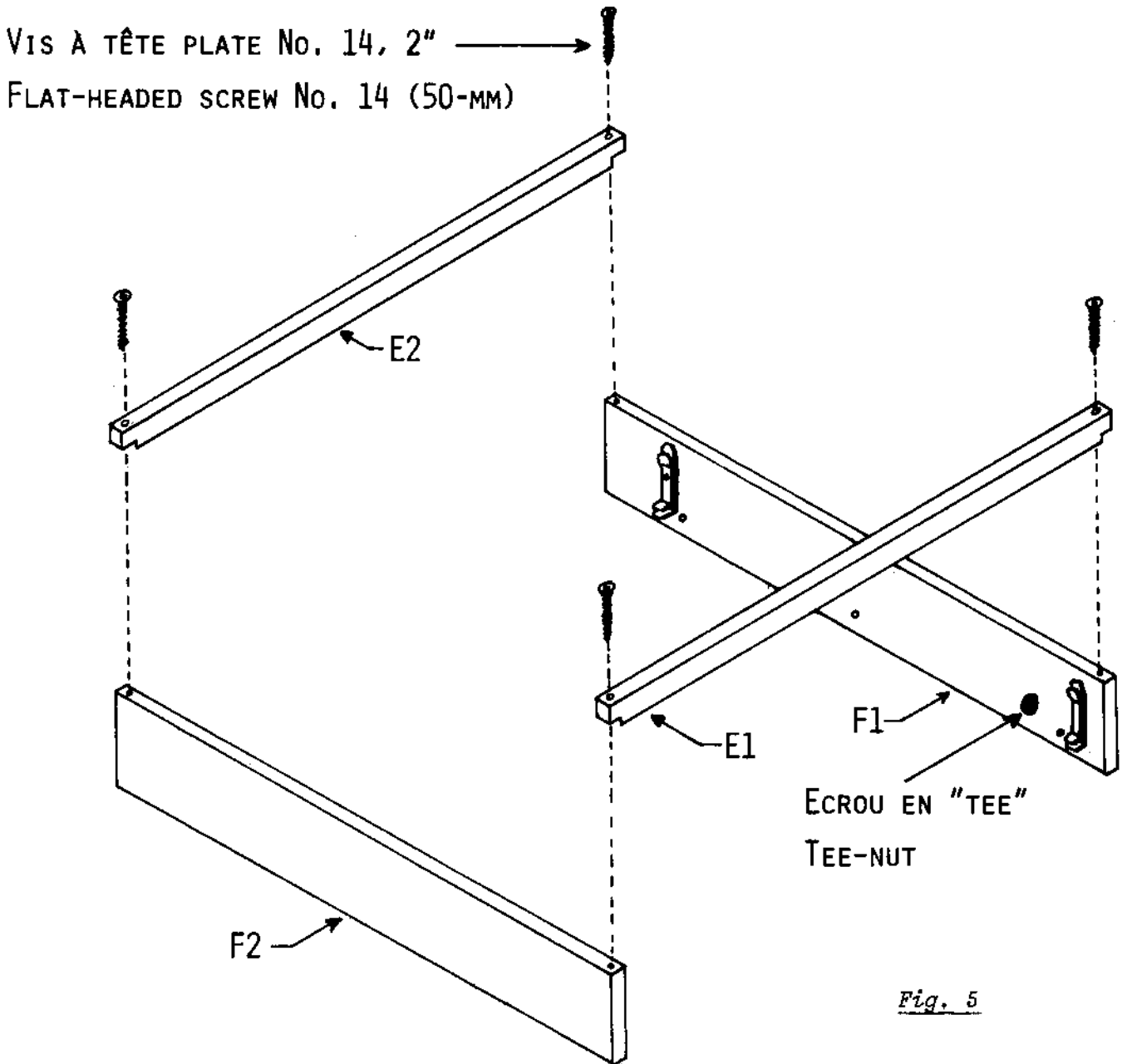

Fig. 4

Relever les côtés F1 et F2 (les placer dans la position dessinée en pointillé). Fixer les poitrinières E1 et E2 aux côtés F1 et F2 à l'aide de vis à tête plate No. 14 de 2" (50 mm). Les écrous en "tee" doivent être vers l'avant, vers l'intérieur.
 (Fig. 5)

Lift sides F1 and F2 up (to the position indicated by the dashed lines). Using 2" (50-mm) flat-headed screws No. 14, affix breast beams E1 and E2 to sides F1 and F2. The tee-nuts must be towards the inside front.
 (Fig. 5)



Fixer le bout sans tourillon dentelé de l'ensouple arrière G2 au côté gauche F2 à l'aide d'une vis à tête ronde No. 14 de 2" (50 mm). Placer une rondelle de $\frac{1}{4}$ " (6 mm) entre la tête de la vis et le bois. Fixer le bout avec tourillon dentelé H de l'ensouple arrière G2 au côté droit F1 en vissant la manivelle dans l'ensouple. (Fig. 6)

NOTE: Les cliquets doivent être relevés.

Fixer le bout sans tourillon dentelé de l'ensouple avant G1 au côté gauche F2 à l'aide d'une vis à tête ronde No. 14 de 2" (50 mm). Placer une rondelle de $\frac{1}{4}$ " (6 mm) entre la tête de la vis et le bois. Fixer le bout avec tourillon dentelé H de l'ensouple avant G1 au côté droit F1 à l'aide d'une vis de mécanique à tête ronde de $\frac{1}{4}$ " x $1\frac{1}{2}$ " (6 mm x 38 mm). Placer une rondelle d'acier $\frac{1}{4}$ " (6 mm) entre la tête de la vis et le bois. (Fig. 6)

NOTE: Les cliquets doivent être relevés.

Using a 2" (50-mm) round-headed screw No. 14, affix one end of warp beam G2 without ratchet gear to left-hand side F2. Place a $\frac{1}{4}$ " (6-mm) steel washer between the screw head and the wood. Affix the other end of warp beam G2 with the ratchet gear H to right-hand side F1 by tightening the crank end into the warp beam. (Fig. 6)

NOTE: The ratchet pawls must be lifted.

Using a 2" (50-mm) round-headed screw No. 14, affix the end of cloth beam G1 without ratchet gear to left-hand side F2. Place a $\frac{1}{4}$ " (6-mm) steel washer between the screw head and the wood. Affix the other end of cloth beam G1 with the ratchet gear H to right-hand side F1 by tightening the $\frac{1}{4}$ " x $1\frac{1}{2}$ " (6-mm x 38-mm) stove bolt into the beam. Place a $\frac{1}{4}$ " (6-mm) steel washer between the bolt head and the wood. (Fig. 6)

NOTE: The ratchet pawls must be lifted.

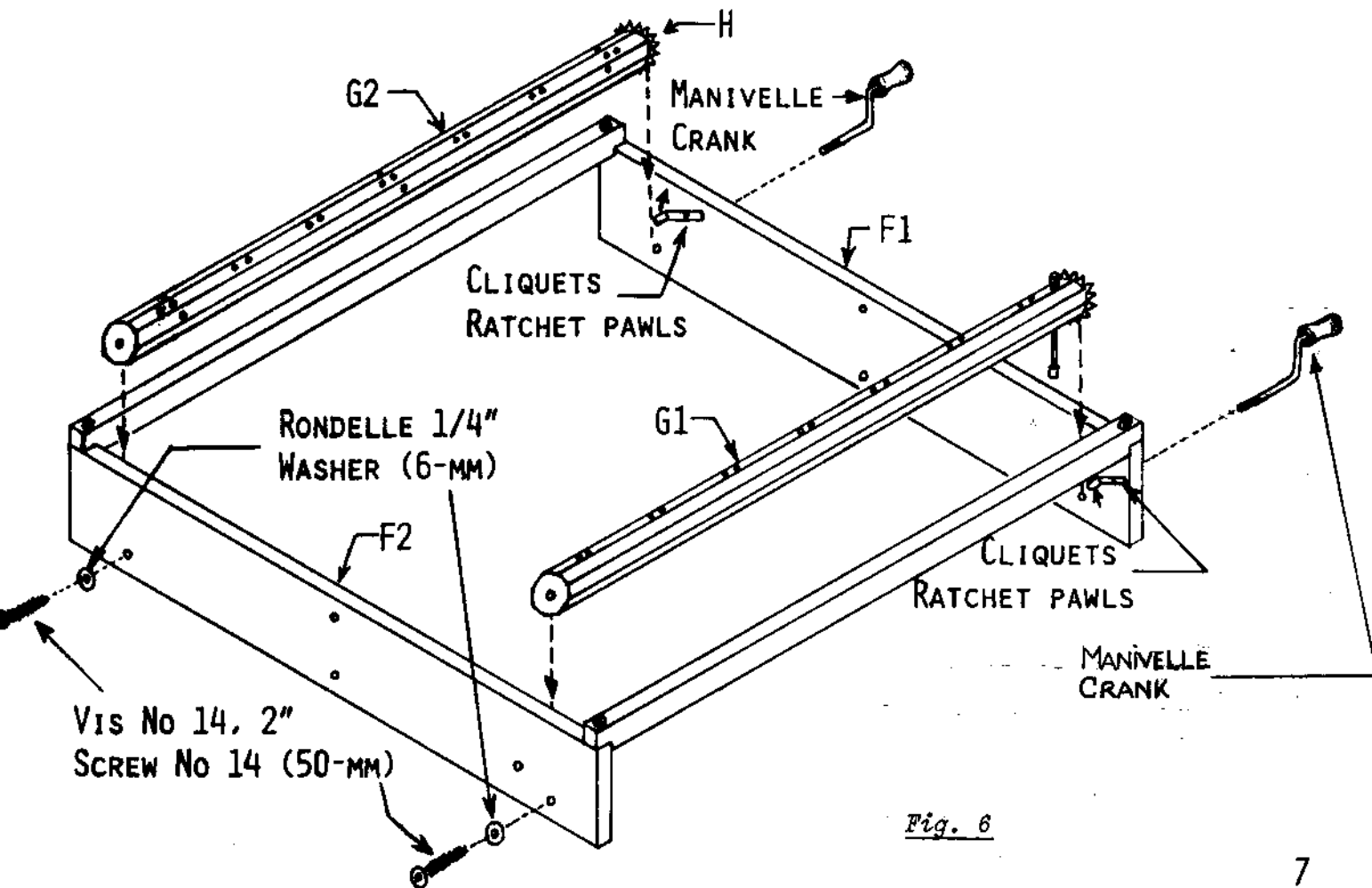

Fig. 6

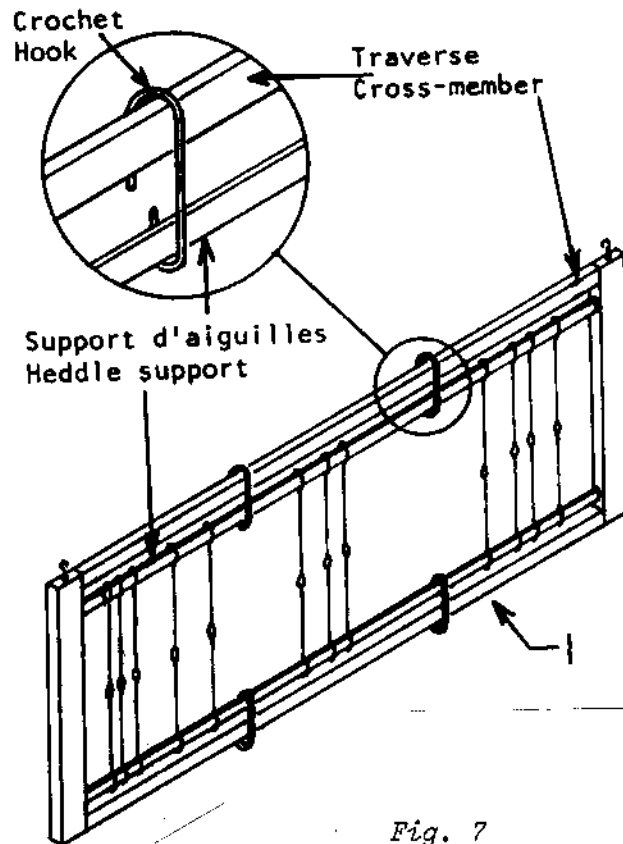

Fig. 7

Installer les aiguilles sur les supports d'aiguilles tel qu'indiqué au haut de la page 11 du livre "OURDIR et TISSER!"

Insérer le bout des supports d'aiguilles dans les fentes à l'intérieur des cadres à lames 1. Installer les crochets pour supports d'aiguilles autour des supports d'aiguilles et des traverses des cadres à lames. (Fig. 7)

NOTE: Ne pas enlever le ruban adhésif retenant les cadres à lames à la tête assemblée avant d'avoir fixé les cordes à maillons. (Fig. 12 à 16)

Install the heddles onto the heddle supports as explained at the bottom of page 10 in the book "WARP AND WEAVE".

Insert each of the ends of the heddle supports into the slots inside the harness frames 1. Install the heddle support hooks around the heddle supports and the harness frame cross-members. (Fig. 7)

NOTE: Do not remove the sticky tape which holds the harness frames to the assembled frame before affixing the linked-looped cords. (Fig. 12 to 16)

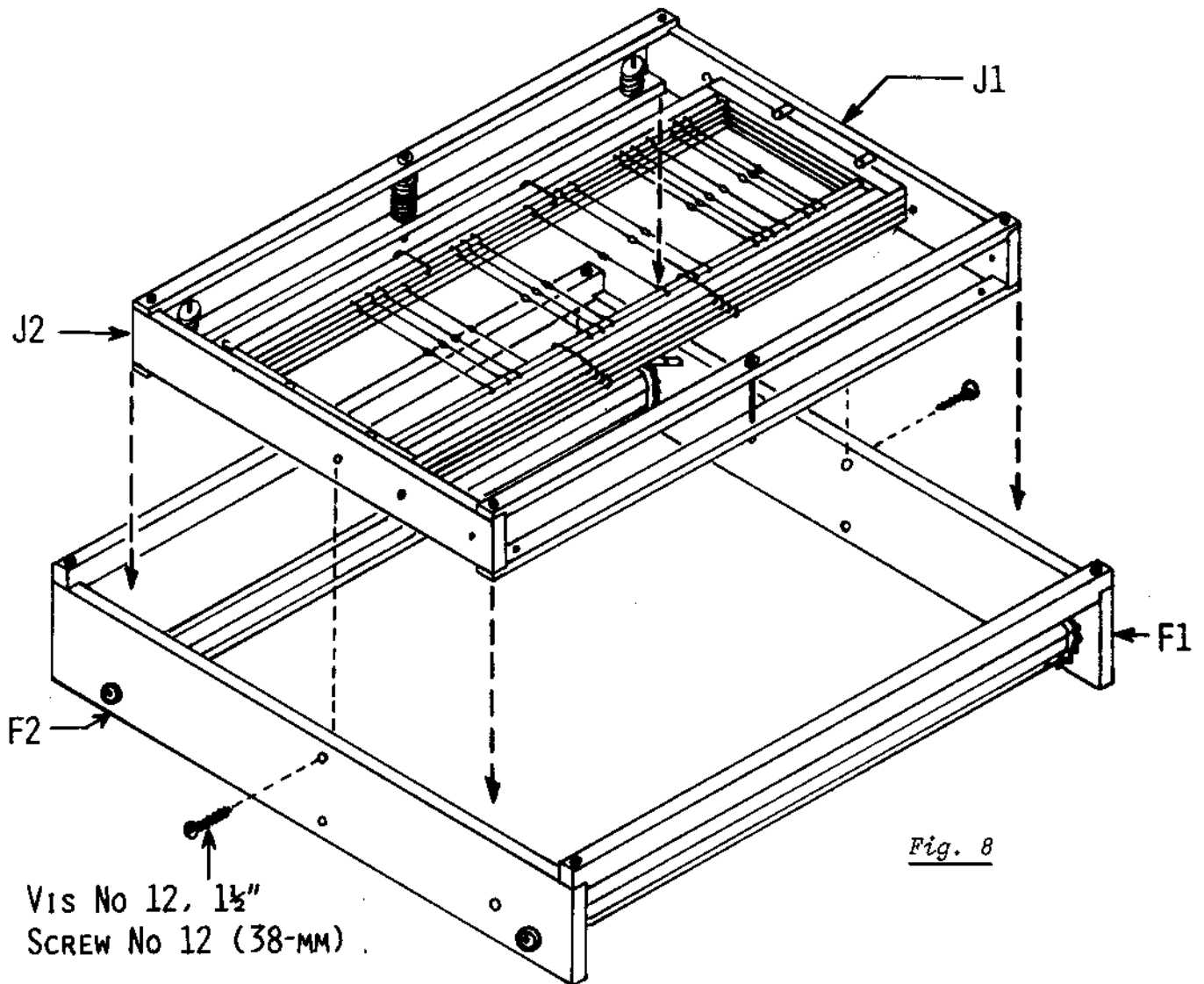

Fig. 8

Fixer les montants J1 et J2 de la tête assemblée aux côtés F1 et F2 à l'aide de vis à tête ronde No. 12 de 1½" (38 mm). Se servir des trous les plus près du centre des montants J1 et J2 et des trous supérieurs des côtés F1 et F2. (Fig. 8)

Using 1½" (38-mm) round-headed screws No. 12, affix posts J1 and J2 of the assembled frame to sides F1 and F2. Use the holes closest to the middle of posts J1 and J2 and the upper holes in sides F1 and F2. (Fig. 8)

Placer le métier sens dessus dessous sur le plancher. Déplier la base (qui a été assemblée aux figures 2 à 4) et la placer aussi sens dessus dessous. (Les traverses D et E sont donc vers le haut.)
(Fig. 9)

Place the loom upside down on the floor. Unfold the stand (that has been assembled in figures 2 to 4) and also place it upside down. (Cross-members D and E are then on top of the stand.)
(Fig. 9)

Insérer les tiges de métal à l'extrémité des pattes intérieures B1 et B2 dans deux des quatre trous des côtés F1 et F2 du métier. Le choix des trous dépendra de la hauteur requise du métier.
(Fig. 9)

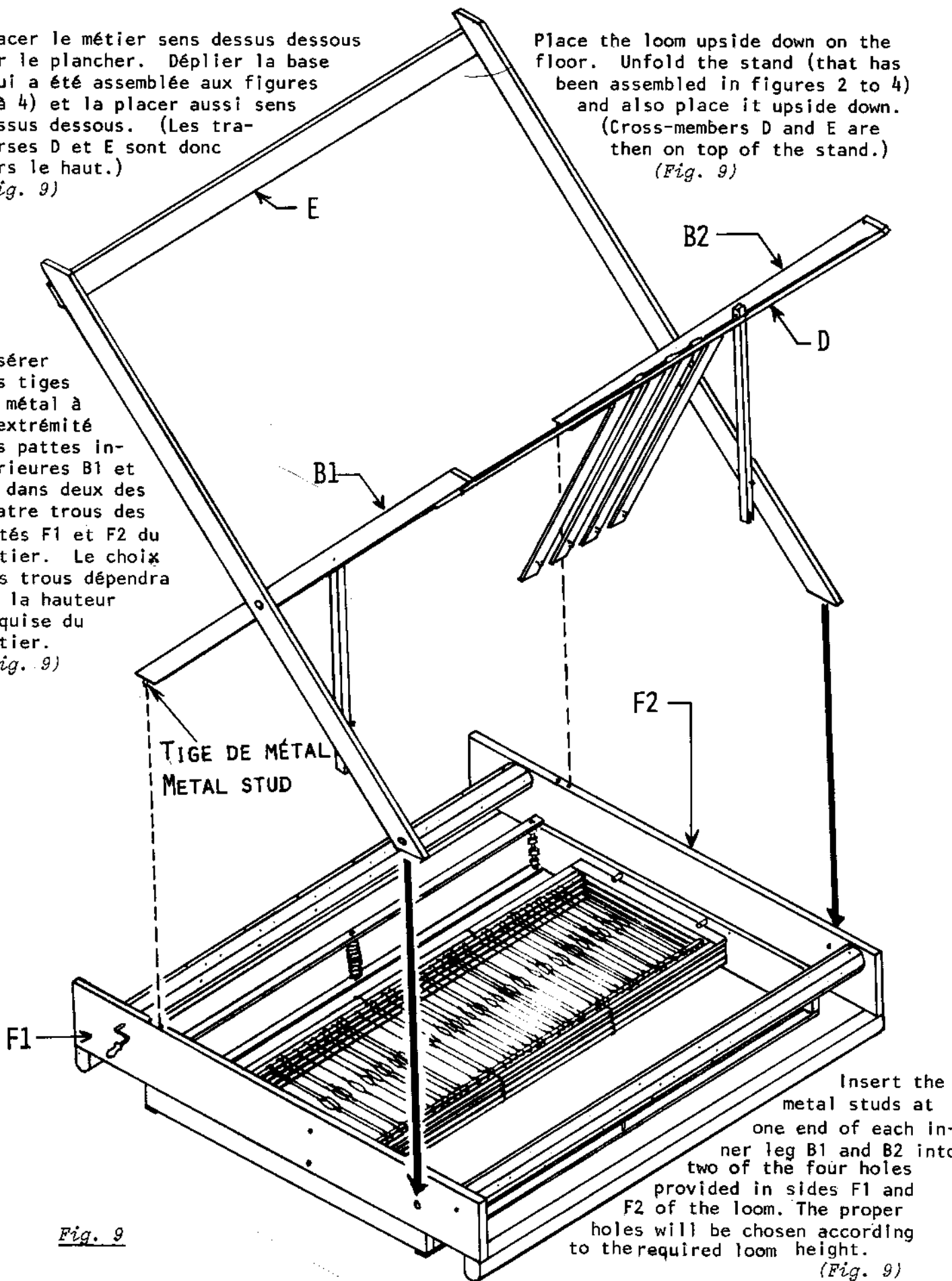

TIGE DE MÉTAL
METAL STUD

Insert the metal studs at one end of each inner leg B1 and B2 into two of the four holes provided in sides F1 and F2 of the loom. The proper holes will be chosen according to the required loom height.
(Fig. 9)

Fig. 9

Fig. 10

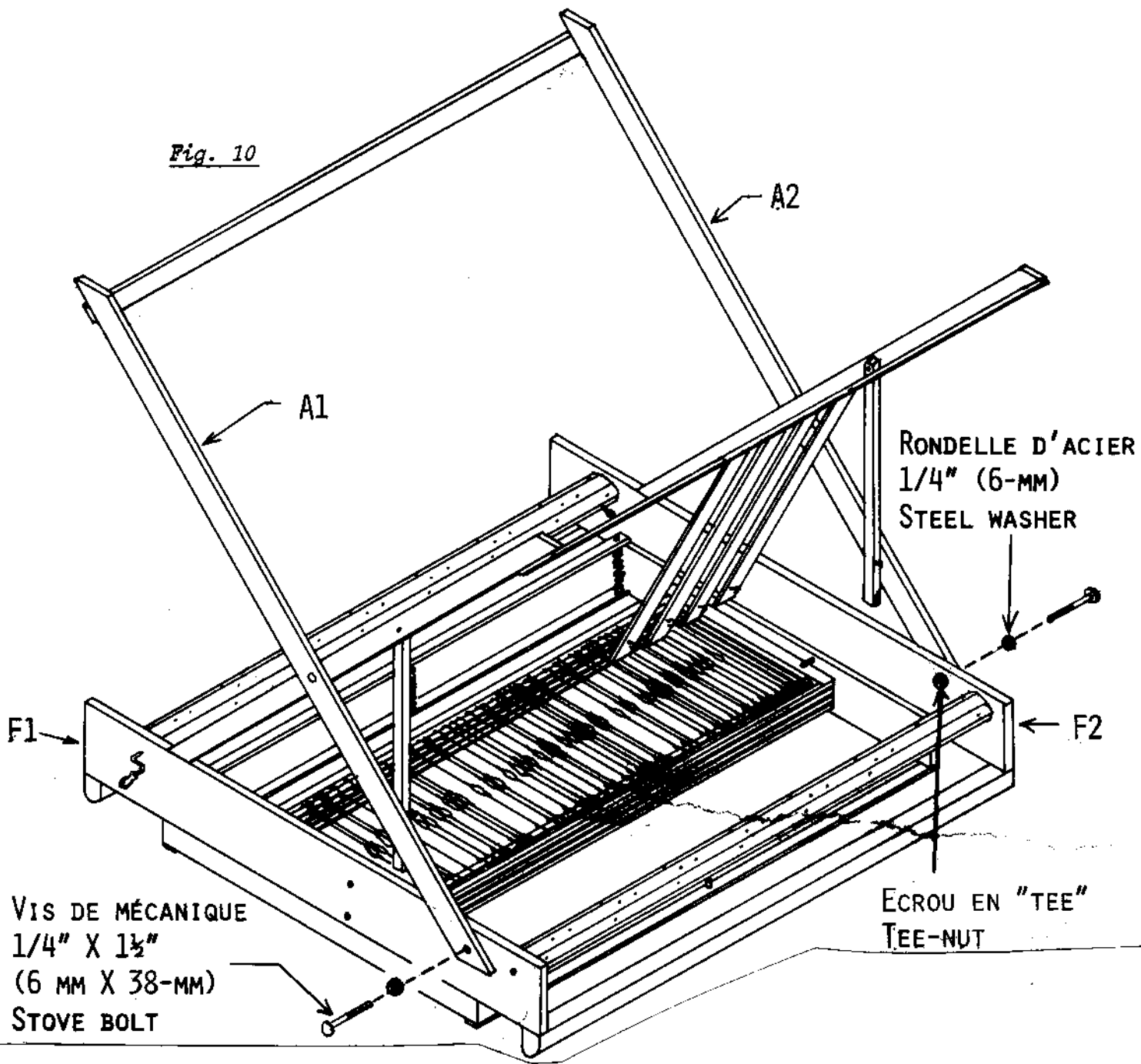

Fixer le bout des pattes extérieures A1 et A2 aux côtés F1 et F2 du métier à l'aide de deux vis de mécanique à tête ronde de $\frac{1}{4}$ " x $1\frac{1}{2}$ " (6 mm x 38 mm). Placer une rondelle d'acier $\frac{1}{4}$ " (6 mm) entre la tête des boulons et le bois. Serrer les vis de mécanique dans les écrous en "tee" qui ont été insérés dans les côtés F1 et F2. (Fig. 10)

Using two $\frac{1}{4}$ " x $1\frac{1}{2}$ " (6-mm x 38-mm) round-headed stove bolts, affix the end of outer legs A1 and A2 to sides F1 and F2. Place a $\frac{1}{4}$ " (6-mm) steel washer between the bolt heads and the wood. Tighten the stove bolts into the tee-nuts inserted in sides F1 and F2. (Fig. 10)

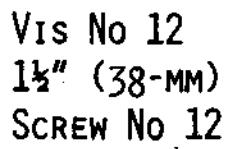

Vis No 12
1½" (38-MM)
SCREW No 12

Fig. 11

Placer le métier dans sa position normale.

Déplier la tête du métier et la fixer à l'aide de deux vis à tête ronde No. 12 de 1½" (38 mm).
(Fig. 11)

Turn the loom right side up.

Unfold the assembled frame and affix it to sides F1 and F2 using two 1½" (38-mm) round headed screws No 12.
(Fig. 11)

CORDE LA PLUS COURTE
THE SHORTEST CORD

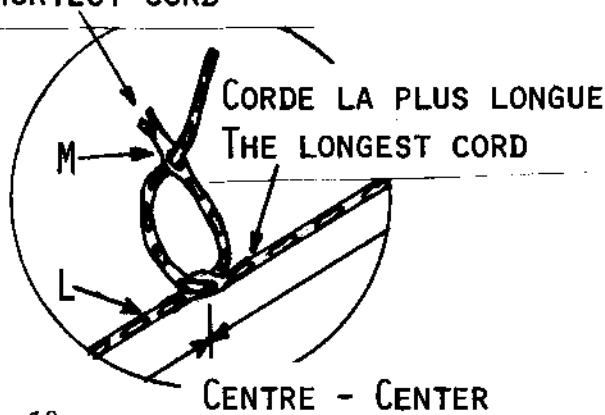

Fig. 12

Après avoir préparé les quatre cordes pour cadres à lames tel que démontré à la (Figure 12) passer chacune d'elles autour de l'axe central comme illustré à la (Figure 13)

Accrocher les bouts de la corde L aux crochets du cadre à lames I après les avoir passés autour des poulies latérales N. (Fig. 14)

Choisir les maillons appropriés de la corde L de façon à ce que le haut du cadre à lames soit à 6 3/4" (17 cm) du haut du métier. (Fig. 14)

Répéter les mêmes opérations pour les trois autres cadres à lames.

NOTE: - Chaque corde L utilise deux poulies sur l'axe central (Fig. 13)

- Chaque corde M doit passer derrière son cadre à lames correspondant.

Having threaded the four harness cords as demonstrated in Figure 12 pass each cord around middle pulleys as illustrated in Figure 13 .

Hook the ends of cord L to the hooks on harness frame I after having passed them around the lateral pulleys N. (Fig. 14)

Choose the proper cord loops so that the top of the harness frame is 6 3/4" (17-cm) below the top of the loom. (Fig.14)

Repeat these procedures for the three other harness frames.

NOTE: - Each cord L must go around two middle pulleys. (Fig. 13)

- Each cord M must be behind its corresponding harness frame.

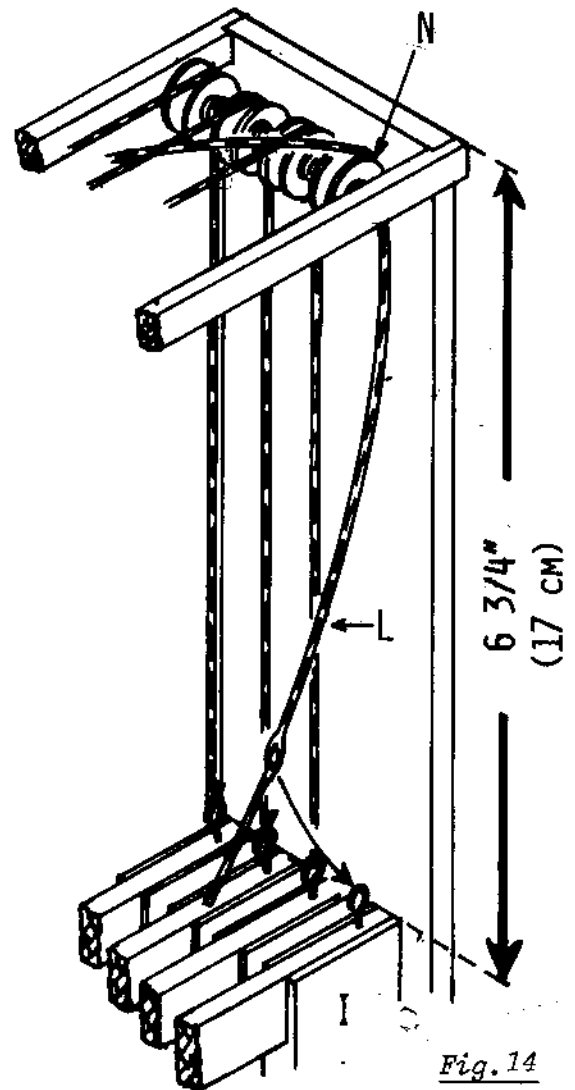

Fig. 14

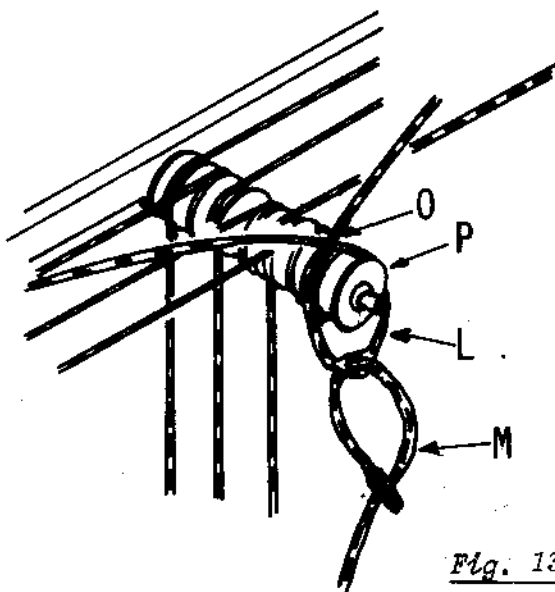

Fig. 13

Les cordes M devant être attachées aux pédales droites Q1 et Q2 doivent être à gauche de la tige R. Les cordes M devant être attachées aux pédales gauches Q3 et Q4 doivent être à droite de la tige R. (Fig. 15 et 16)

Enlever les écrous-papillons retenant les pattes intérieures aux pattes extérieures. Placer les ferrures sur les boulons des pattes et resserrer les écrous-papillons. (Fig. 17)

NOTE: Se servir du trou inférieur des ferrures si le métier est dans sa position la plus haute.

Se servir du trou supérieur des ferrures si le métier est dans sa position la plus basse.

Les encoches au haut des ferrures doivent être vers l'avant du métier.

Desserrer un peu les vis fixées à l'intérieur des montants, ramener le haut des ferrures vers l'avant pour que les vis entrent dans les encoches des ferrures, resserrer fermement les vis. (Fig. 17)

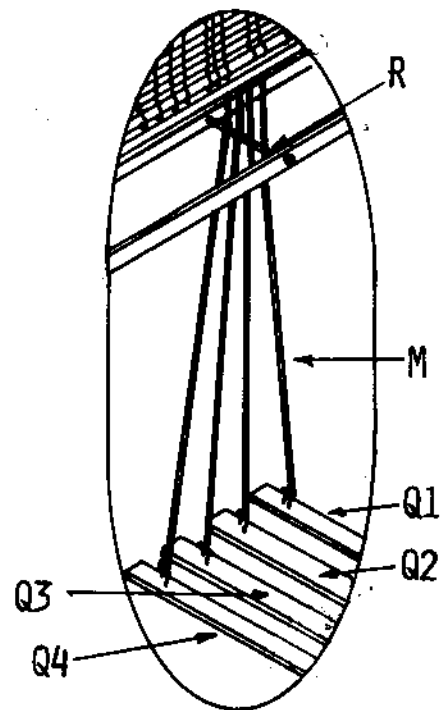

Fig. 15

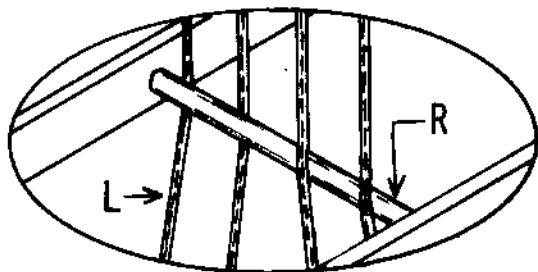

Fig. 16

Cords M must be hooked to the right-hand-side treadles Q1 and Q2 and they must pass on the left-hand-side of rod R. Cords M must be hooked to the left-hand-side treadles Q3 and Q4 and must pass on the right-hand-side of rod R. (Fig. 15 and 16)

Remove the wing nuts holding the inner and outer legs together. Place the iron fittings on the leg bolts and retighten the wing nuts. (Fig. 17)

NOTE: Use the lower hole of the iron fitting if the loom is in the higher position.

Use the upper hole of the iron fitting if the loom is in the lower position.

The notches on top of the iron fittings must be facing towards the front.

Loosen slightly the screws affixed to the uprights, bring the top of the iron fittings towards the front so the iron-fitting notches may hook onto the screws, and retighten the screws firmly. (Fig. 17)

FERRURE
IRON FITTING

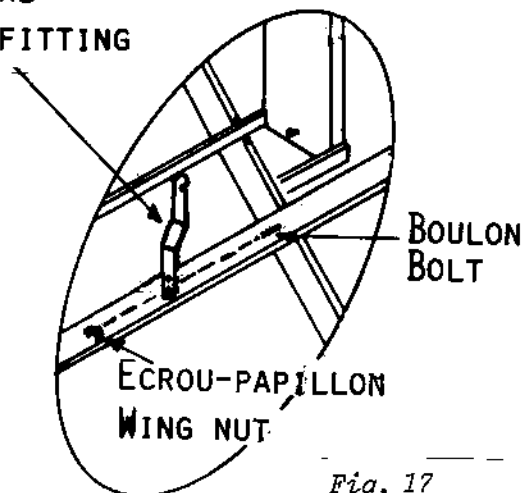

Fig. 17

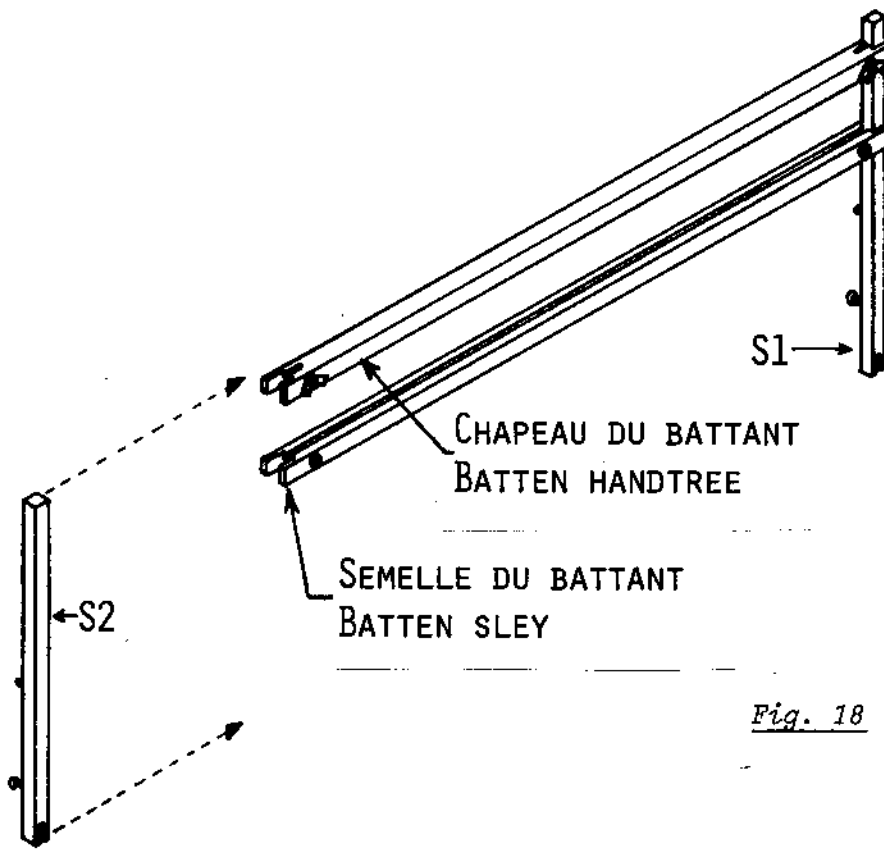

Fig. 18

Fixer le chapeau du battant aux épées S1 et S2 à l'aide de boulons à voiture $\frac{1}{4}$ " x $1\frac{1}{2}$ " (6 mm x 45 mm), de rondelles d'acier et d'écrous-papillons $\frac{1}{4}$ " (6 mm) déjà en place. (Fig. 18)

NOTE: Les vis fixées aux épées S1 et S2 doivent être vers l'arrière et les écrous-papillons $\frac{1}{4}$ " (6 mm) doivent être vers l'avant.

Fixer la semelle du battant aux épées S1 et S2 à l'aide de boulons à voiture $\frac{1}{4}$ " x $1\frac{1}{2}$ " (6 mm x 45 mm), de rondelles d'acier et d'écrous carrés $\frac{1}{4}$ " (6 mm). (Fig. 18)

NOTE: Les écrous carrés doivent être vers l'arrière.

Pour l'ajustement en hauteur du battant, voir figures 20, 21 et 22. Le ros peut maintenant être installé entre le chapeau et la semelle du battant.

Using $\frac{1}{4}$ " x $1\frac{1}{2}$ " (6-mm x 45-mm) carriage bolts, $\frac{1}{4}$ " (6-mm) steel washers, and wing nuts already in place, affix the batten handtree to swords S1 and S2. (Fig. 18)

NOTE: The screws affixed to swords S1 and S2 must be to the back and the $\frac{1}{4}$ " (6-mm) wing nuts must be at the front.

Using $\frac{1}{4}$ " x $1\frac{1}{2}$ " (6-mm x 45-mm) carriage bolts, $\frac{1}{4}$ " (6-mm) steel washers, and square nuts already in place, affix the batten sley to swords S1 and S2. (Fig. 18)

NOTE: The square nuts must be at the back.

To adjust the height of the batten, see figure 20, 21, and 22. The reed can now be installed between the batten sley and handtree.

Pour fixer la partie supérieure du battant aux sections inférieures C1 et C2 des épées il s'agit d'insérer les vis fixées aux sections inférieures C1 et C2 dans les fentes des sections supérieures S1 et S2 et d'insérer les vis des sections supérieures S1 et S2 dans les fentes des sections inférieures C1 et C2. (Fig. 19)

AJUSTEMENT DE LA HAUTEUR

Pour placer le métier dans sa position la plus haute, il faut insérer les fiches de métal des pattes intérieures dans les trous les plus vers l'avant (sous les côtés de la base). La semelle du battant T doit alors reposer sur les vis qui sont fixées à l'arrière des épées S. (Fig. 20 et 22)

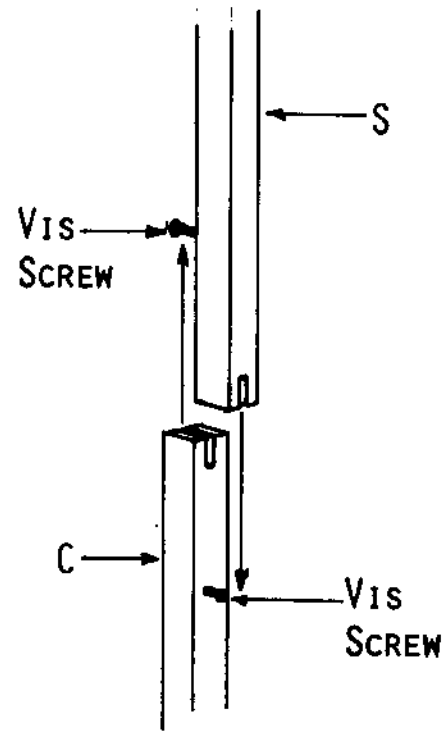

Fig. 19

To affix the batten assembly and upper swords to the lower sword sections C1 and C2, the screws affixed to lower sections C1 and C2 must be inserted into the slots in upper sections S1 and S2 and the screws affixed to upper sections S1 and S2 must be inserted into the slots in lower sections C1 and C2. (Fig. 19)

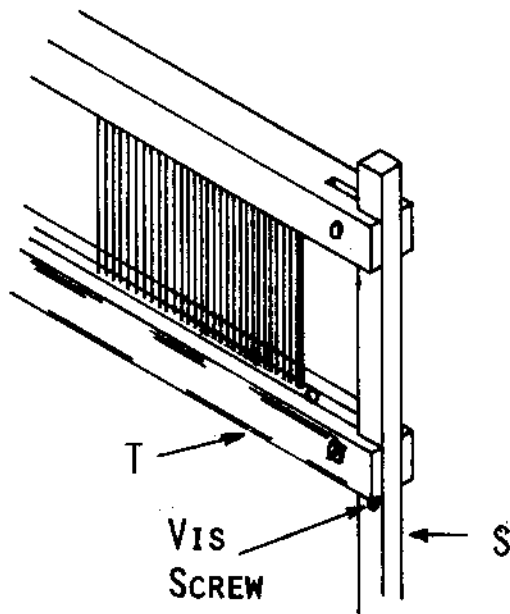
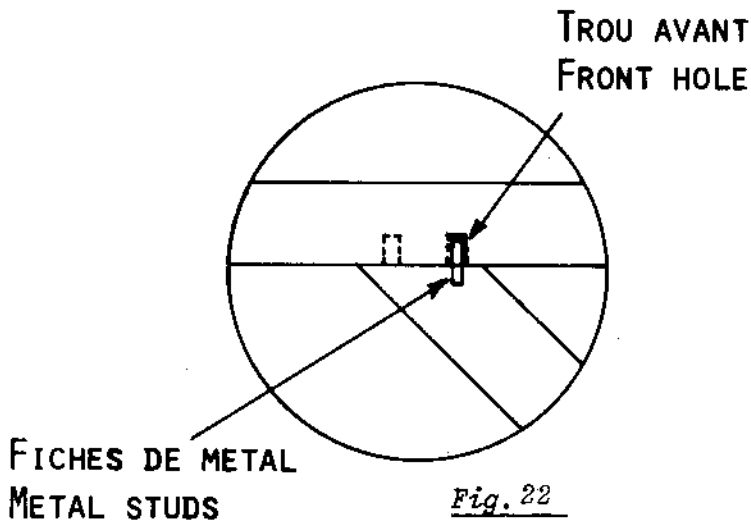

Fig. 20

HEIGHT ADJUSTMENT

To place the loom in its higher position, the metal studs on top of the inner legs must be inserted into the front holes (under the side cross-members). Batten sley T must then rest on the screws affixed to the rear side of swords S. (Fig. 20 and 21)

Pour placer le métier dans sa position la plus basse, il faut insérer les fiches de métal des pattes intérieures dans les trous les plus vers l'arrière (sous les côtés de la base). La semelle du battant T doit alors être fixée juste sous les vis qui sont à l'arrière des épées S. (Fig. 21 et 22)



ENROULAGE

Sur ce métier, l'allonge est composée de baguettes d'enroulage et de cordes.

Enfiler une corde de nylon de 10 verges (9,2 m) dans les trous au centre de l'ensouple arrière. Enfiler ensuite les bouts (d'égale longueur) de cette corde dans les trous au centre de la baguette d'enroulage. (Fig. 23)

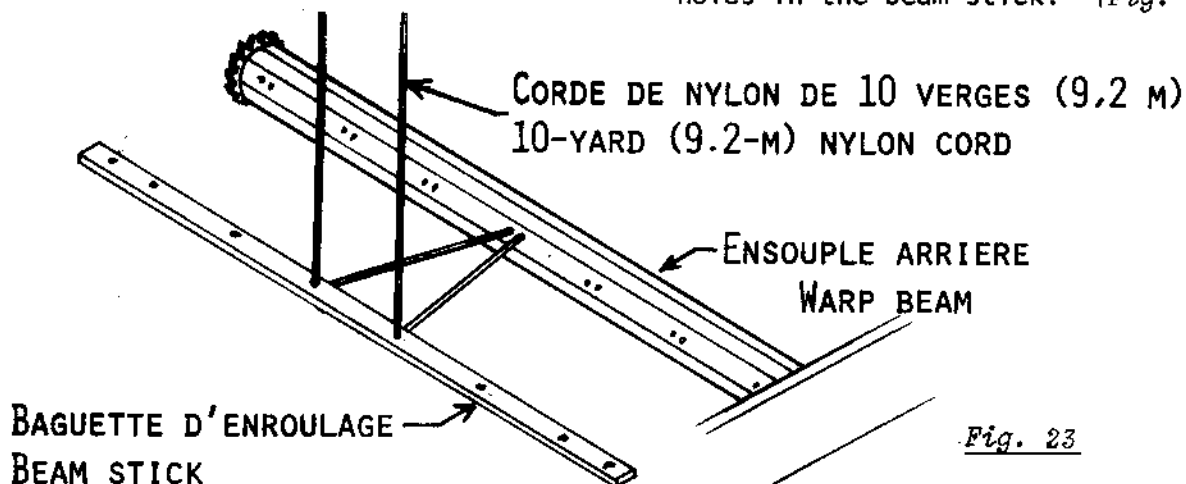

Fig. 23

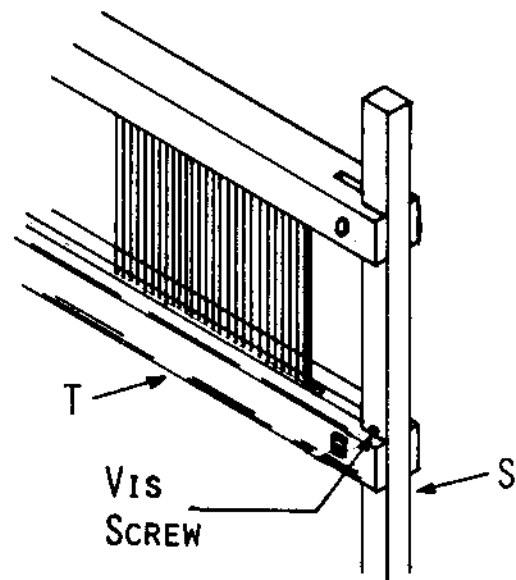

Fig. 21

To place the loom in its lower position, the metal studs on top of the inner legs must be inserted into the back holes (under the side cross-members). Batten sley T must then be affixed right under the screws on the back of swords S. (Fig. 21 et 22)

BEAMING

On this loom, beam sticks and cords have to be installed in place of the usual aprons.

Thread a 10-yard (9.2-m) nylon cord through the middle holes in the warp beam. Then thread the two cord ends (equal in length) through the middle holes in the beam stick. (Fig. 23)

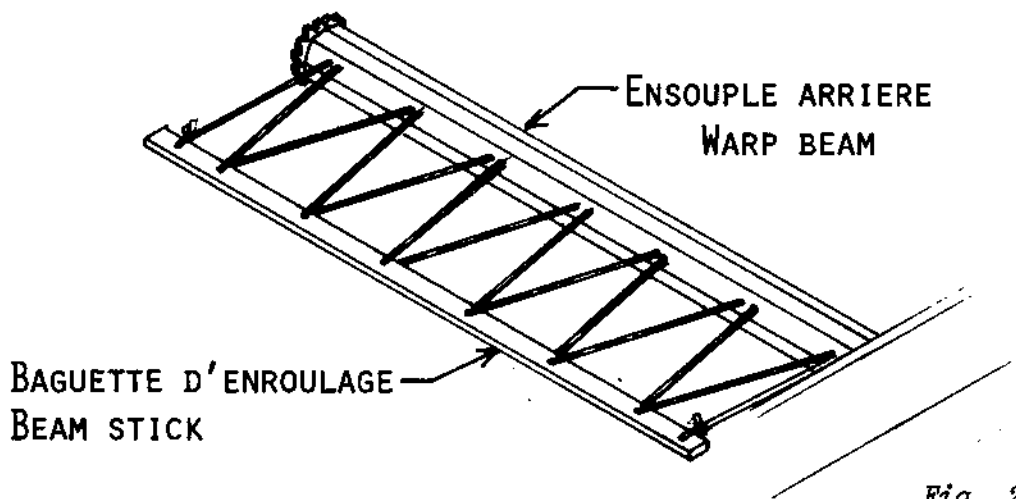

Fig. 24

Continuer à passer la corde dans l'ensouple et dans la baguette d'enroulage. Attacher les extrémités de la corde à chaque bout de la baguette d'enroulage. Glisser la corde pour qu'elle soit d'égale tension et d'égale longueur sur toute la largeur du métier. (*Fig. 24*)

Continue threading the cord through the warp beam and the beam stick. Knot the cord at each end of the beam stick. Adjust the cord so the beam stick is straight (equal distance right across between the warp beam and the beam stick). (*Fig. 24*)

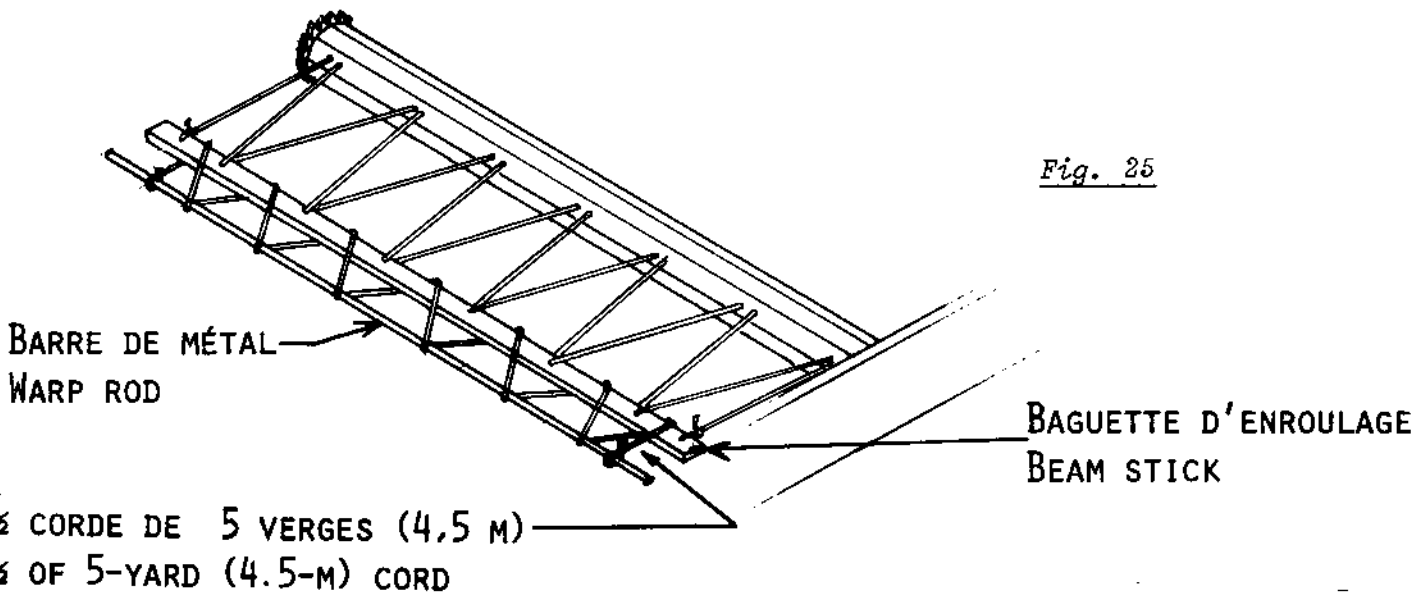

Fig. 25

Couper la corde de coton de 5 verges (4,5 m) en deux. Lacer une moitié de la corde à une barre de métal et à la baguette d'enroulage. Vous sauvez ainsi une longueur de fil de chaîne à chaque attachage. (*Fig. 25*).

Cut the 5-yard (4.5-m) cotton cord in half. One half of this cord laces the beam stick to a warp rod. This will reduce warp wastage. (*Fig. 25*)

Répéter les opérations décrites aux figures 23, 24 et 25 pour l'ensouple avant.

Repeat the steps described in Figures 23, 24, and 25 for the cloth beam.

COMMENT PLIER LE METIER

Les illustrations suivantes montrent un métier sans pièce de tissage mais les mêmes opérations peuvent être effectuées même si une pièce est montée sur le métier.

Enlever de la tension dans la chaîne s'il y a lieu.

Disjoindre les sections supérieures S1 et S2 des sections inférieures C1 et C2 des épées. S'il y a une pièce de tissage sur le métier, le peigne reposera sur la chaîne. (Fig. 26)

Laisser les sections inférieures des épées retomber vers l'avant. (Fig. 26)

Ramener le haut des ferrures vers l'arrière de façon à ce que les vis sortent des encoches des ferrures. (Fig. 26)

HOW TO FOLD THE LOOM

The following illustrations show a loom with no weaving in progress. However, the same procedures may be followed even if there is weaving on the loom.

Release the iron fittings by bringing them to the back. (Fig. 26)

Release the warp tension, if need be.

Separate the upper sword sections S1 and S2 from the lower sections C1 and C2. If weaving is in progress on the loom, rest the reed on the warp threads. (Fig. 26)

Let the lower sword sections fall forward. (Fig. 26)

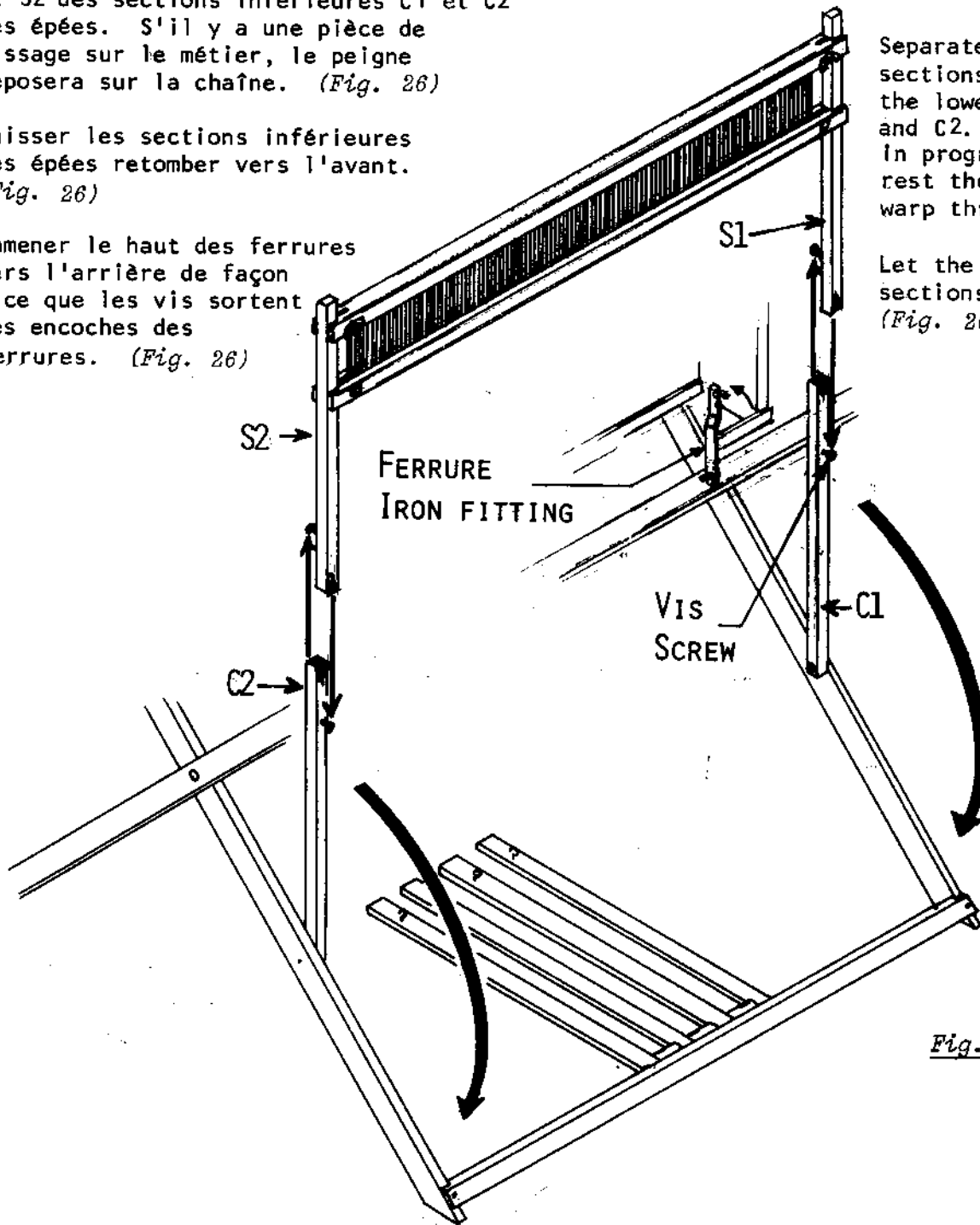

Fig. 26

Détacher les cordes des pédales.

Enlever les vis retenant la tête du métier au trou inférieur des côtés de la base F1 et F2. Faire pivoter la tête du métier vers l'arrière. (Fig. 27)

Unhook the cords from the treadles.

Remove the lower screws holding the loom top part to the inside cross-members F1 and F2. Pivot the loom top part towards the back. (Fig. 27)

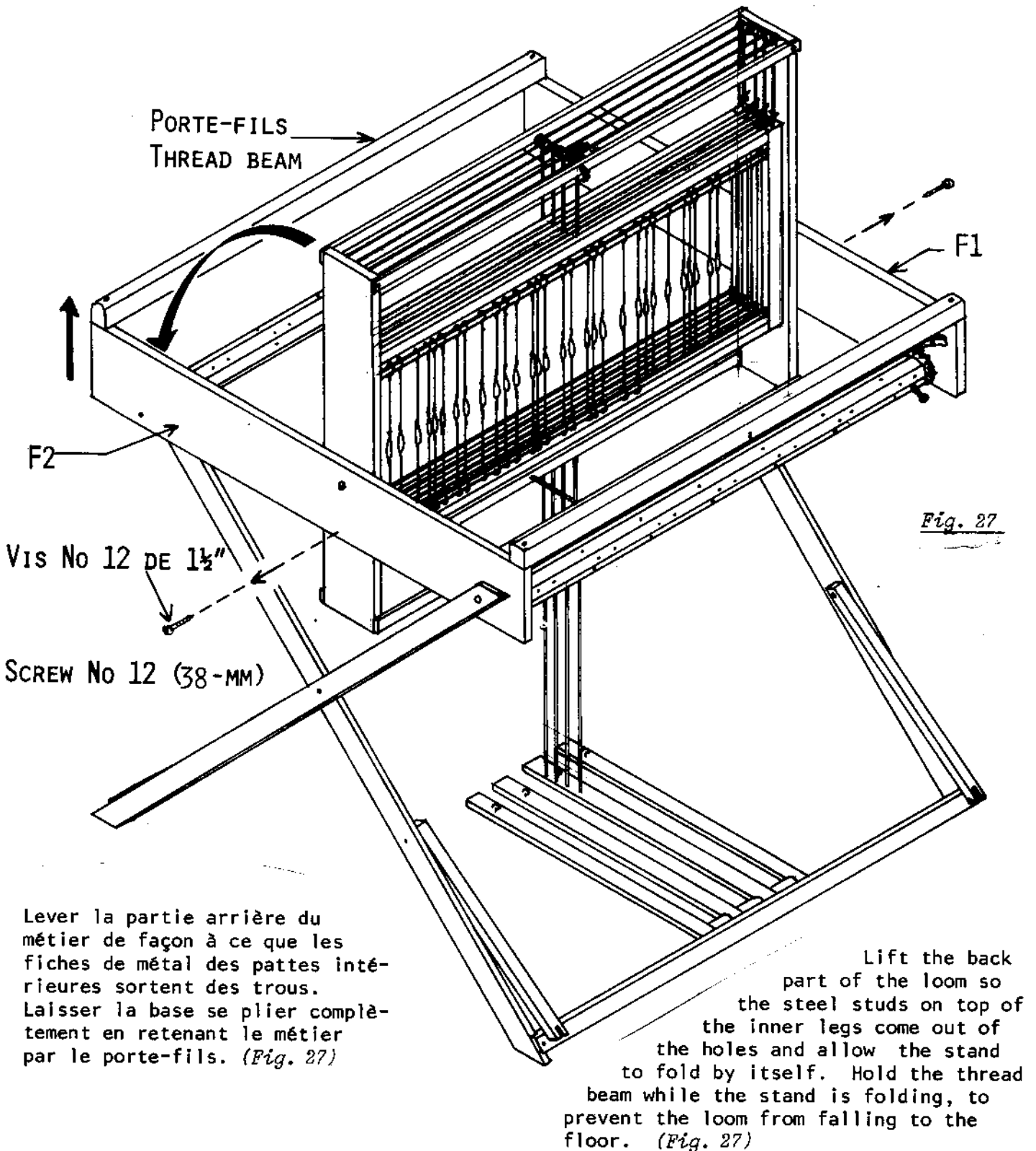

Lever la partie arrière du métier de façon à ce que les fiches de métal des pattes intérieures sortent des trous. Laisser la base se plier complètement en retenant le métier par le porte-fils. (Fig. 27)

Lift the back part of the loom so the steel studs on top of the inner legs come out of the holes and allow the stand to fold by itself. Hold the thread beam while the stand is folding, to prevent the loom from falling to the floor. (Fig. 27)